

洗浄ガンノズル

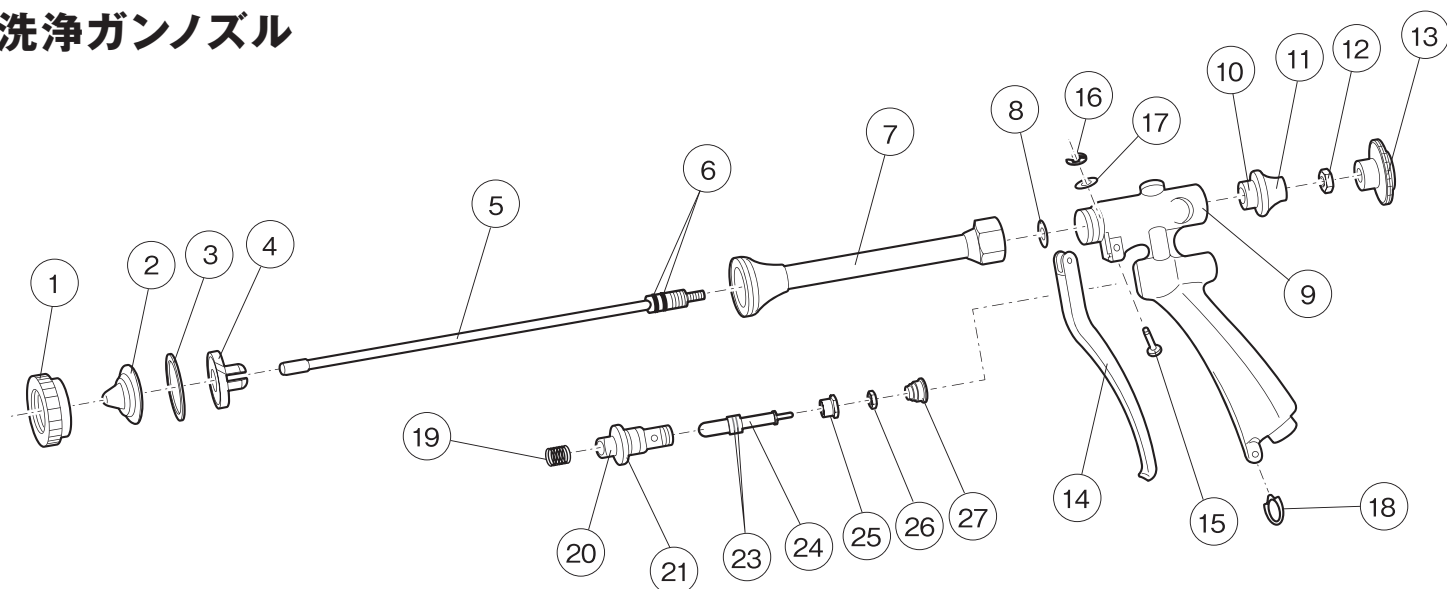

No.	コード	品名 (仕様)	価格
1	00124011	噴口キャップ	990
2	00124012	ノズルチップ	3,140
3	00124013	噴口パッキン	270
4	00124014	割り中子	1,080
5	00124015	調節軸	3,290
6	00124016	Oリング P-7×2	280
7	00124017	本体パイプ	3,620
8	00124018	元ナットパッキン	270
9	00124019	コック本体	7,420
10	00124020	Oリング P-16	270
11	00124021	元金具	990
12	00124022	ツマミナット	30
13	00124023	ツマミ	660
14	00124024	レバー	1,320

No.	コード	品名 (仕様)	価格
15	00124025	レバーピン	840
16	00124026	Eリング	180
17	00124027	ワッシャー	180
18	00124028	レバーリング	330
19	00124029	レバーバネ	330
20	00124030	ピストン金具	3,290
21	00124031	Oリング P-16	270
22	00124032	Oリング P-11	180
23	00124033	ピストン	3,290
24	00124034	Oリング P-5×2	310
25	00124035	弁パッキン	990
26	00124036	弁ナット	180
27	00124037	テーパバネ	600